

**GRANICE**

- GRANICA OBUHVATA URBANISTIČKOG PLANA UREĐENJA
- ZAŠTIĆENO OBALNO PODRUČJE (1000m od obalne crte)

**MREŽA ODVODNJE OBORINSKIH VODA**

- planičano
- kolektor oborinske otpadne vode
- upojni bunar

ZADARSKA ŽUPANIJA      GRAD BIOGRAD NA MORU

Naziv prostornog plana: **DETALJNI PLAN UREĐENJA CJELOVITE ZONE PROIZVODNE - PRETEŽITO INDUSTRIJSKE NAMJENE (I1)**

Naziv kartografskog prikaza: **PROMETNA, ULIČNA I KOMUNALNA INFRASTRUKTURNA MREŽA MREŽA ODVODNJE OBORINSKIH VODA**

broj kartografskog prikaza: **2.7.**      Mjerilo kartografskog prikaza: **1 : 1.000**

Program mjera za unazređenje stanja u prostoru: **Odluka Gradskog vijeća o donošenju plana: 4.2007.**

Javna rasprava objavljena u javnom glasniku: **Zadarski list, 1.4.2009.**      Javni uvjet održan: **09.04.-08.05.2009.**

Pečat tijela odgovornog za provođenje javne rasprave:      Odgovorna osoba za provođenje javne rasprave: **Ivan Knez dipl. ing.**

Ministarstvo zaštite okoliša, prostornog uređenja i graditeljstva, temeljem članka 97. Zakona o prostornom uređenju i gradnji (NN 157/05, 150/05), klasa: 350-02/09-01/0000287, ur.broj: 374-24-1-09-5  
 Hrvatske Vode, Vodnogospodarski odjel za vodno područje dalmatinskih slivova, temeljem članka 21. Zakona o vodama (NN 107/95, 150/05), klasa: 350-02/09-01/0000287, ur.broj: 374-24-1-09-5  
 Državna uprava za zaštitu i očuvanje prirode, Područni ured Zadar temeljem članka 54. Zakona o prostornom uređenju i gradnji (NN 157/05, 150/05), klasa: 350-02/09-01/0000287, ur.broj: 374-24-1-09-5  
 Ministarstvo kulture, Uprava za zaštitu kulturne baštine, Konzervatorski odjel u Zadru, temeljem članka 56. Zakona o zaštiti i očuvanju kulturnih dobara (NN 69/99, 151/03), klasa: 612-09/09-10/0418, ur.broj: 532-04-17/8-09-4  
 Ministarstvo obrane, Uprava za materijalne resurse, Služba za nekretnost, građevinski i zaštitni okoliš, temeljem članka 18. Zakona o obrani (NN 33/02) i Pravilnika o zaštiti i sigurnosti materijalnih resursa vojne opreme (NN 174/03), klasa: 350-02/09-01/0000287, ur.broj: 532-08-03/01/04/06-06  
 Ministarstvo kulture, Uprava za zaštitu prirode, temeljem članka 54. Zakona o zaštiti prirode (NN 70/05), klasa: 612-07/08-49/0893, ur.broj: 532-08-03/01/04/06-06

Pravna osoba koja je izradila plan: **Arhitektonski Atelier Deset d.o.o. za arhitekturu i urbanizam Hebrangova 18 Zagreb**

Pečat pravne osobe koja je izradila plan:      Odgovorna osoba: **Ivan Mućko ovlašten arhitekt**

Svrhu tih u izradi plana: **Nena Jelašica dipl. ing. arh.**      Tomislav Mijč dipl. ing. arh.

David Cvicko dipl. ing. agr.

Pečat Gradskog vijeća:      Predsjednik Gradskog vijeća: **Tonić Sangulin**

M.P.      M.P.

Istovjetnost prostornog plana s izvornikom ovjerava:      Pečat nadležnog tijela: **M.P.**

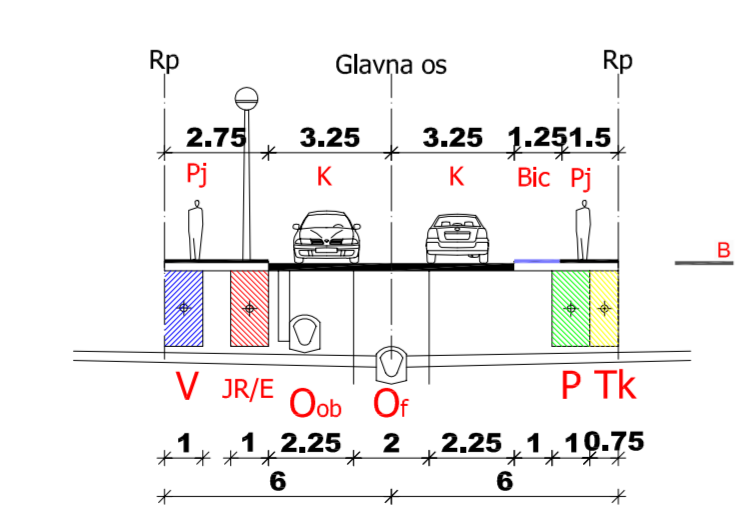
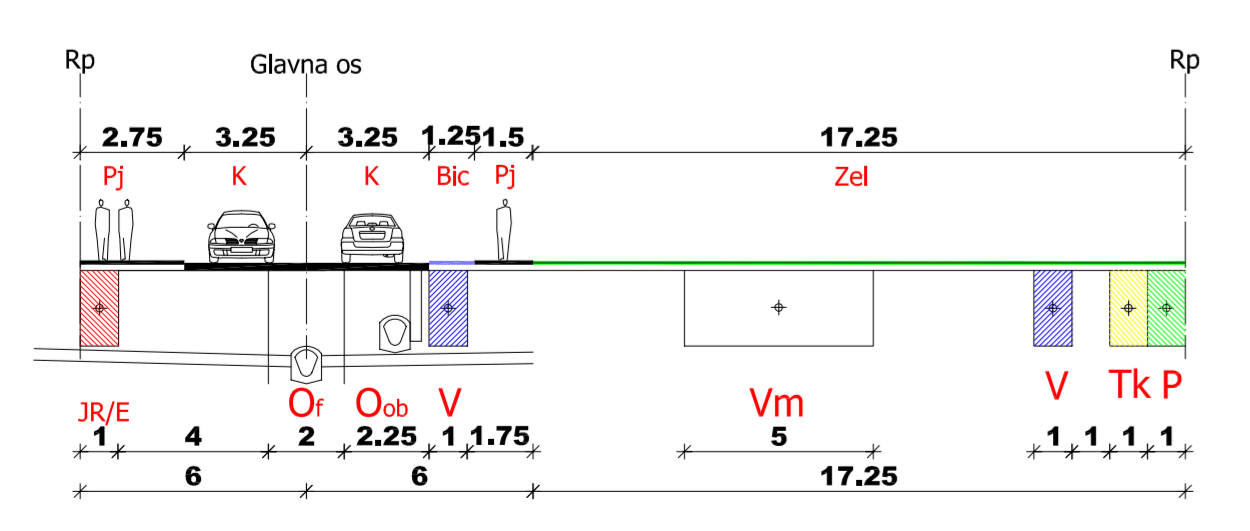

**KARAKTERISTIČNI POPREČNI PRESJECI ULICA - m:1:200**

Rp-regulacijski pravac    P/Bi-pelačka staza K-40čnik    Zb-zeleni pojas  
 V-vodovod    Vm-magistralni vodovod P-pilnovod    O-fekalna kanalizacija  
 Oa-oborinska kanalizacija    JR/E-javna rasvjeta i elektroenergetika mreža  
 T-telekomunikacijska mreža

ODVODNJA OBORINSKIH VODA NA SREDIŠNJE GRADSKO PODRUČJE JUŽNO OD JTC